

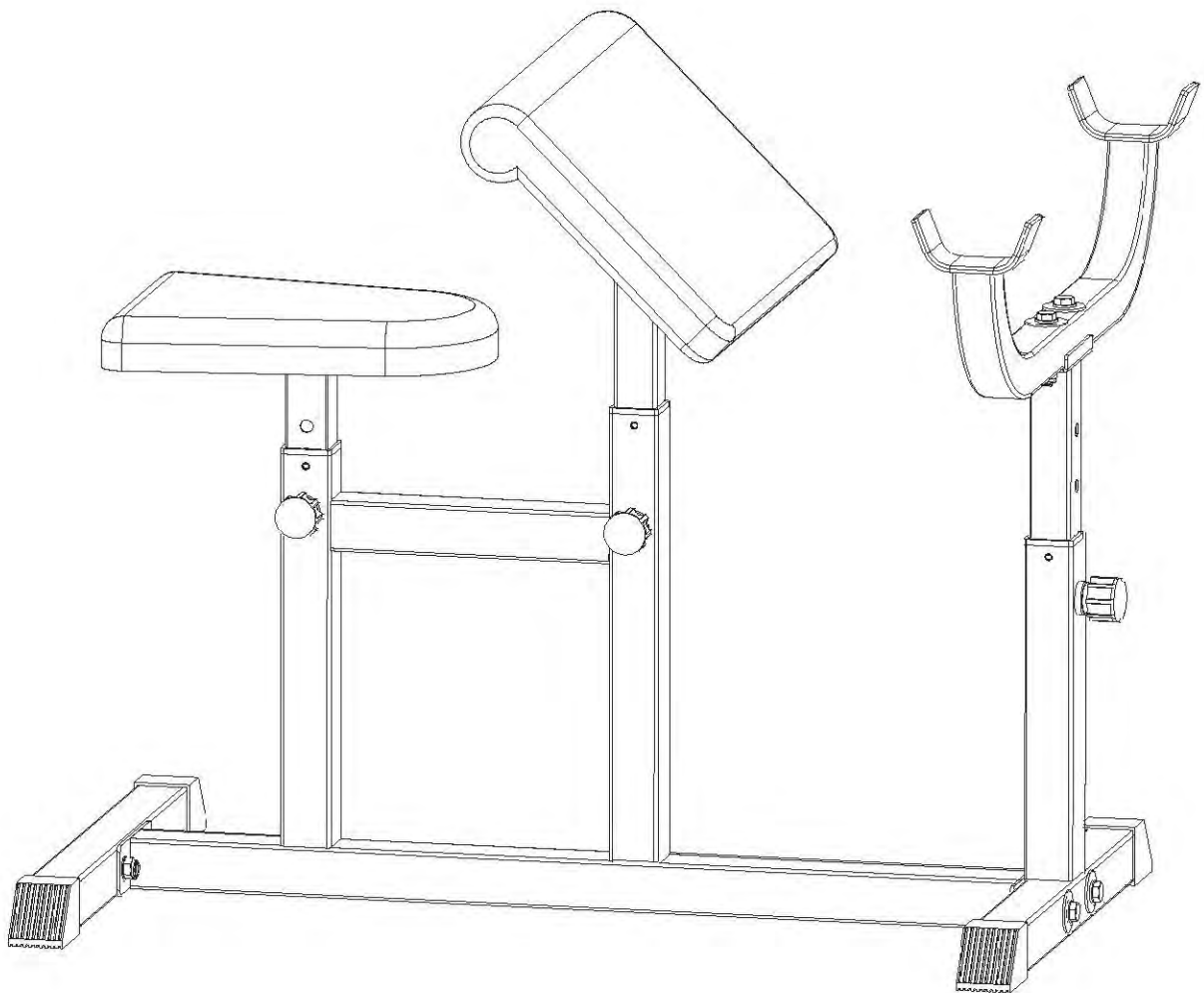

СКАМЬЯ СКОТТА

Артикул: UB008



Инструкция по сборке

ИНСТРУКЦИИ ПО БЕЗОПАСНОСТИ

Сохраните руководство для дальнейшего использования.

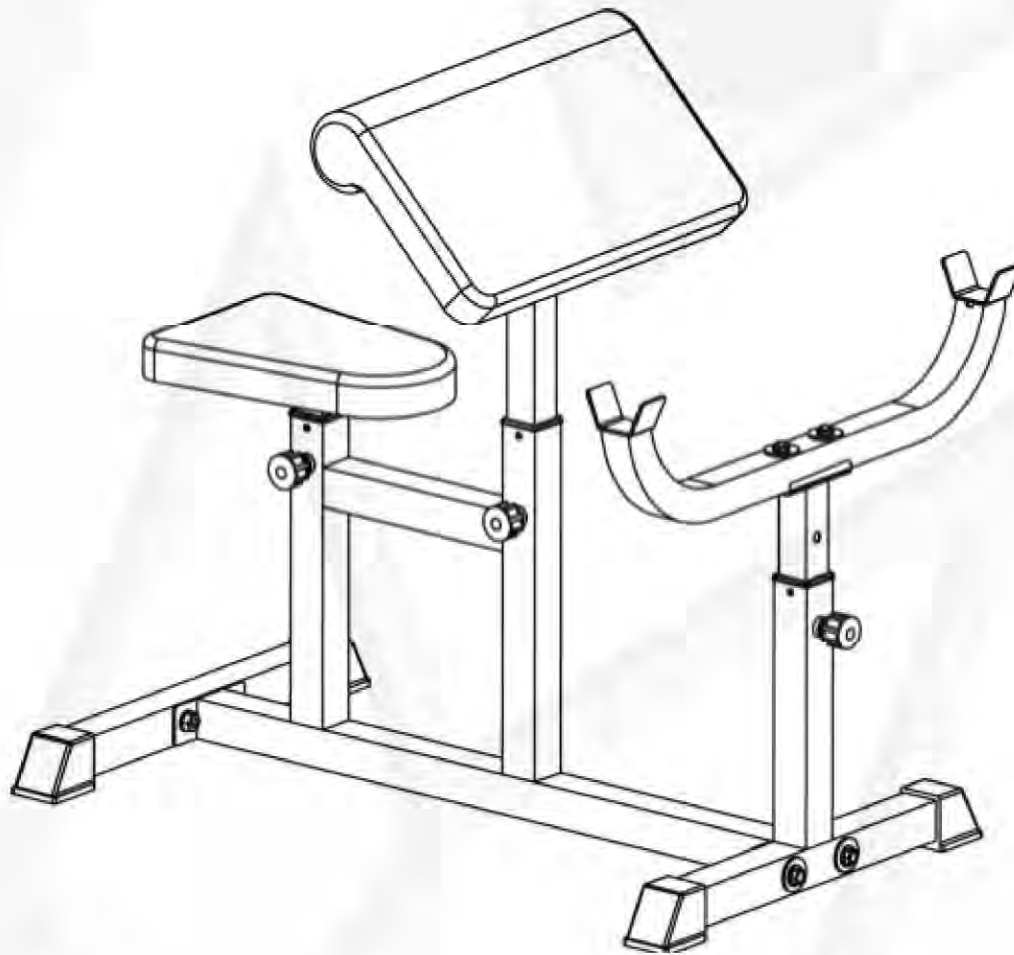

1. Перед сборкой и эксплуатацией тренажёра ознакомьтесь со всеми инструкциями в данном руководстве. Для безопасной и эффективной работы с тренажёром убедитесь, что оборудование правильно собрано и используется должным образом. Примечание: Обязательно ознакомьте всех пользователей тренажёра с инструкциями и мерами предосторожности.
2. Перед началом работы с тренажёром проконсультируйтесь со своим врачом, чтобы определить, есть ли у вас какие-либо медицинские или физические противопоказания, которые могут поставить под угрозу ваше здоровье и безопасность, или препятствовать правильному использованию оборудования. Обязательно обратитесь к врачу за рекомендациями, если вы принимаете лекарства, которые могут повлиять на ваш пульс, кровяное давление или уровень холестерина.
3. Чрезмерная нагрузка или неправильная работа с тренажёром может нанести вред вашему здоровью. Если во время тренировки вы почувствуете головокружение, слабость или обнаружите у себя какие-либо другие болезненные симптомы, немедленно прекратите тренировку и обратитесь к врачу.
4. Не подпускайте к тренажёру детей и питомцев. Оборудование предназначено исключительно для взрослых.
5. Тренажёр следует устанавливать на твёрдой ровной поверхности. Положите под тренажёр специализированное покрытие для защиты пола от загрязнений и любых других повреждений. Для обеспечения безопасности, вокруг оборудования должно находиться не менее 0,5 м свободного пространства.
6. Перед использованием оборудования убедитесь, чтобы гайки и болты были плотно затянуты и все крепления надёжно зафиксированы. Также проверьте другие части тренажёра, такие как поручни, сиденье, педали, и т.д.
7. Для поддержания должного уровня безопасности оборудования, регулярно проводите осмотр тренажёра на предмет повреждений и износа деталей (таких как поручни, педали, сиденье и т.д.).
8. Используйте тренажёр только по назначению, как описано в данном руководстве. Если при сборке или проверке оборудования вами были обнаружены неисправные компоненты, или вы услышали необычные шумы от устройства во время использования, немедленно прекратите работу с тренажёром. Не используйте оборудование до тех пор, пока проблема не будет устранена.
9. При занятиях на тренажёре надевайте соответствующую спортивную одежду. Не рекомендуется надевать свободную одежду, которая может попасть в подвижные детали тренажёра или ограничить ваши движения.
10. Данное изделие соответствует требованиям стандарта безопасности EN957, класс Н.С. Пригодно только для домашнего использования. Максимально допустимый вес пользователя – 100 кг.
11. Тренажёр не предназначен для использования в лечебных целях.
12. Необходимо соблюдать осторожность при подъёме или перемещении оборудования, чтобы не повредить спину. Всегда используйте надлежащие методы подъёма и/или обратитесь за помощью в случае необходимости.

СБОРОЧНЫЙ ЧЕРТЁЖ

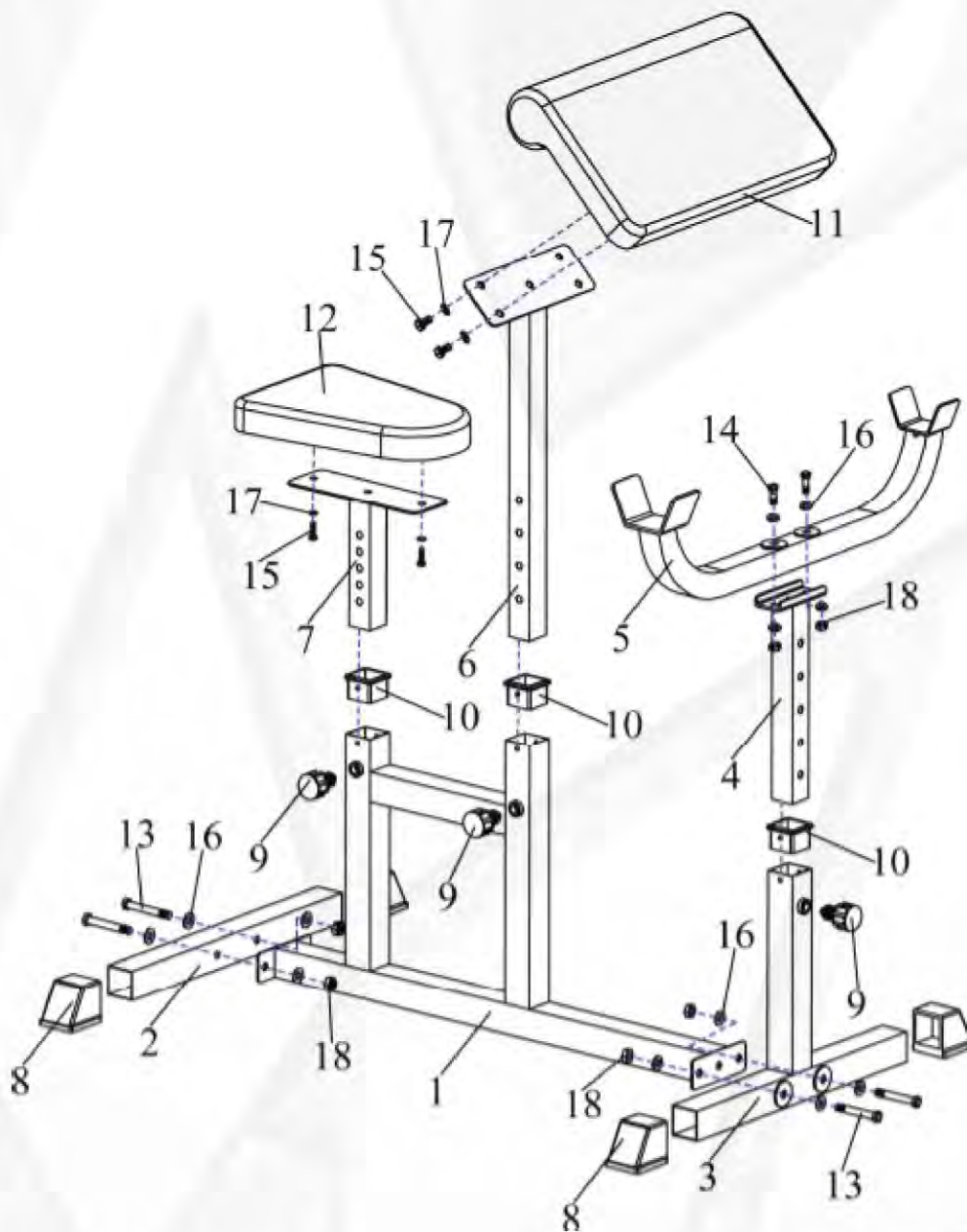

СПЕЦИФИКАЦИЯ

№	НАИМЕНОВАНИЕ	КОЛ-ВО
1.	Главная рама	1
2.	Задний стабилизатор	1
3.	Передний стабилизатор	1
4.	Регулируемая стойка	1
5.	Опорная трубка	1
6.	Стойка	1
7.	Рама сиденья	1
8.	Заглушка	4
9.	Штифт	3
10.	Заглушка 45x38	3
11.	Смягчающая накладка	1
12.	Сиденье	1
13.	Шестигранный болт M10x65	4
14.	Шестигранный болт M10x60	2
15.	Шестигранный болт M8x20	6
16.	Шайба M10	12
17.	Шайба M8	6
18.	Гайка с нейлоновой вставкой M10	6

Шайба $\varnothing 10$

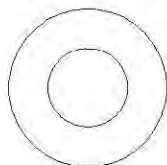

8 шт.

Шайба $\varnothing 10$



4 шт.
(цвет – чёрный)

Гайка M10

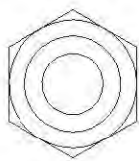

4 шт.

Гайка M10



2 шт.
(цвет – чёрный)

Шайба $\varnothing 8$

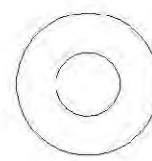

6 шт.

Болт M10x65

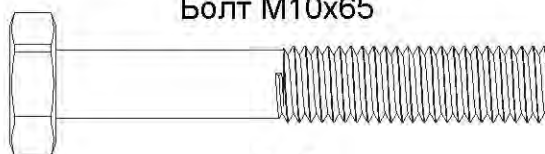

4 шт.

Болт M10x60

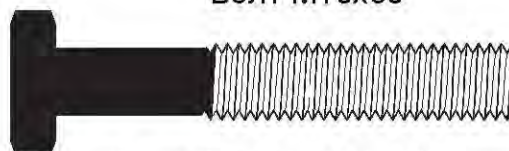

2 шт. (цвет – чёрный)

Болт M8x20

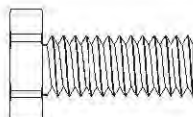

6 шт.

Гаечный ключ

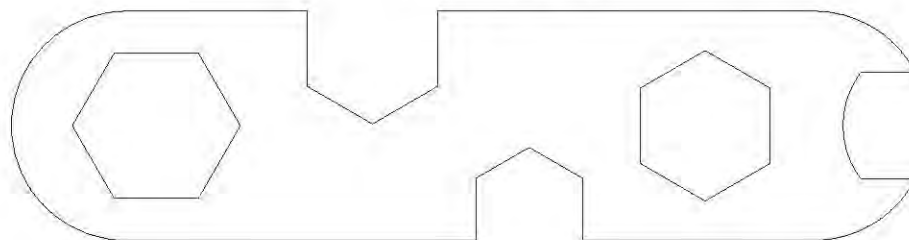

2 шт.

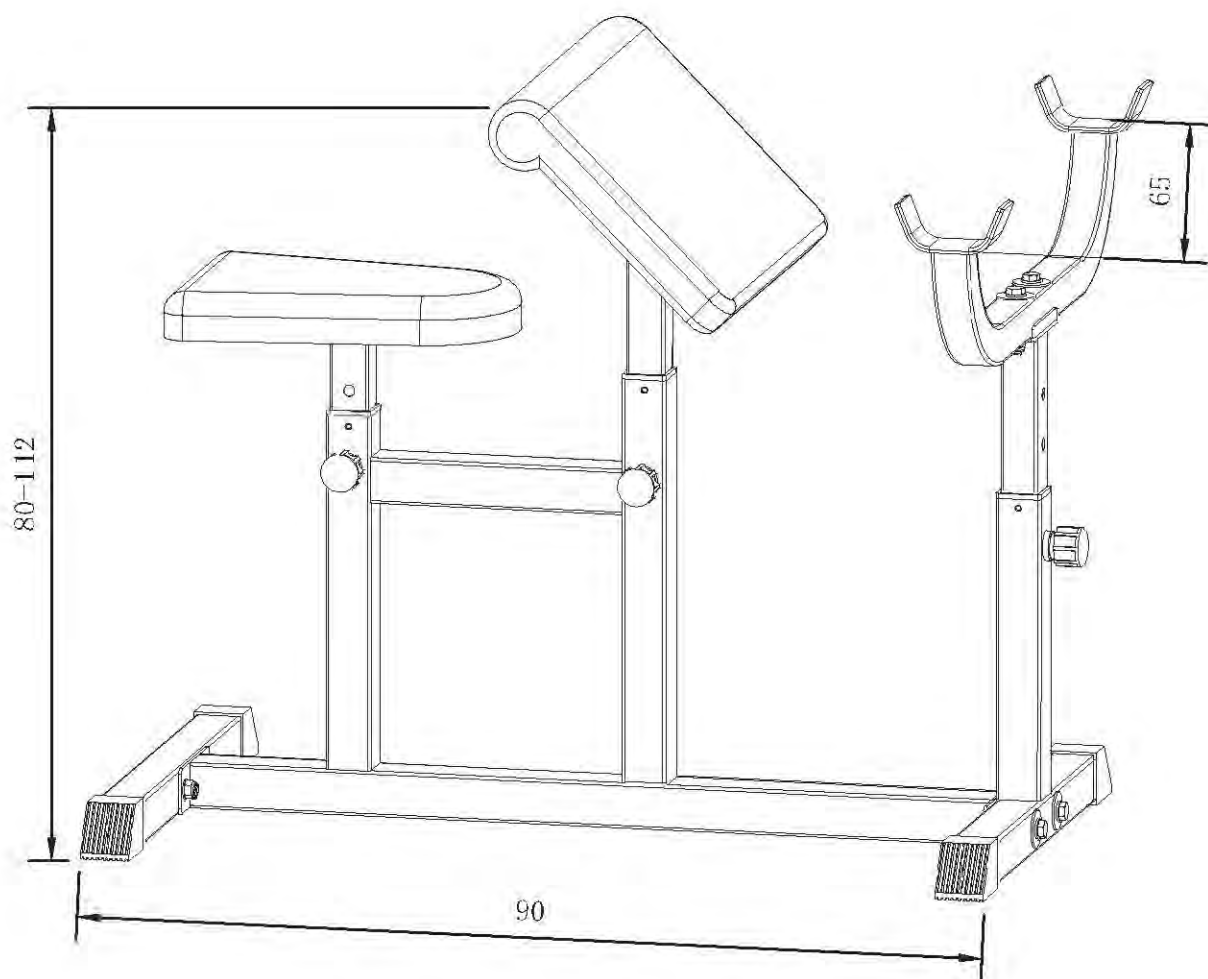

Габариты: 90 см х 65 см х 80(мин.) - 112(макс.) см
Максимально допустимая нагрузка – 150 кг

1

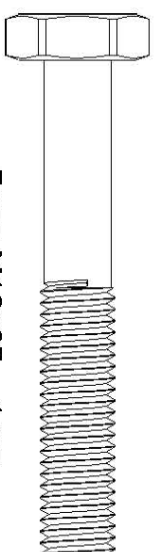
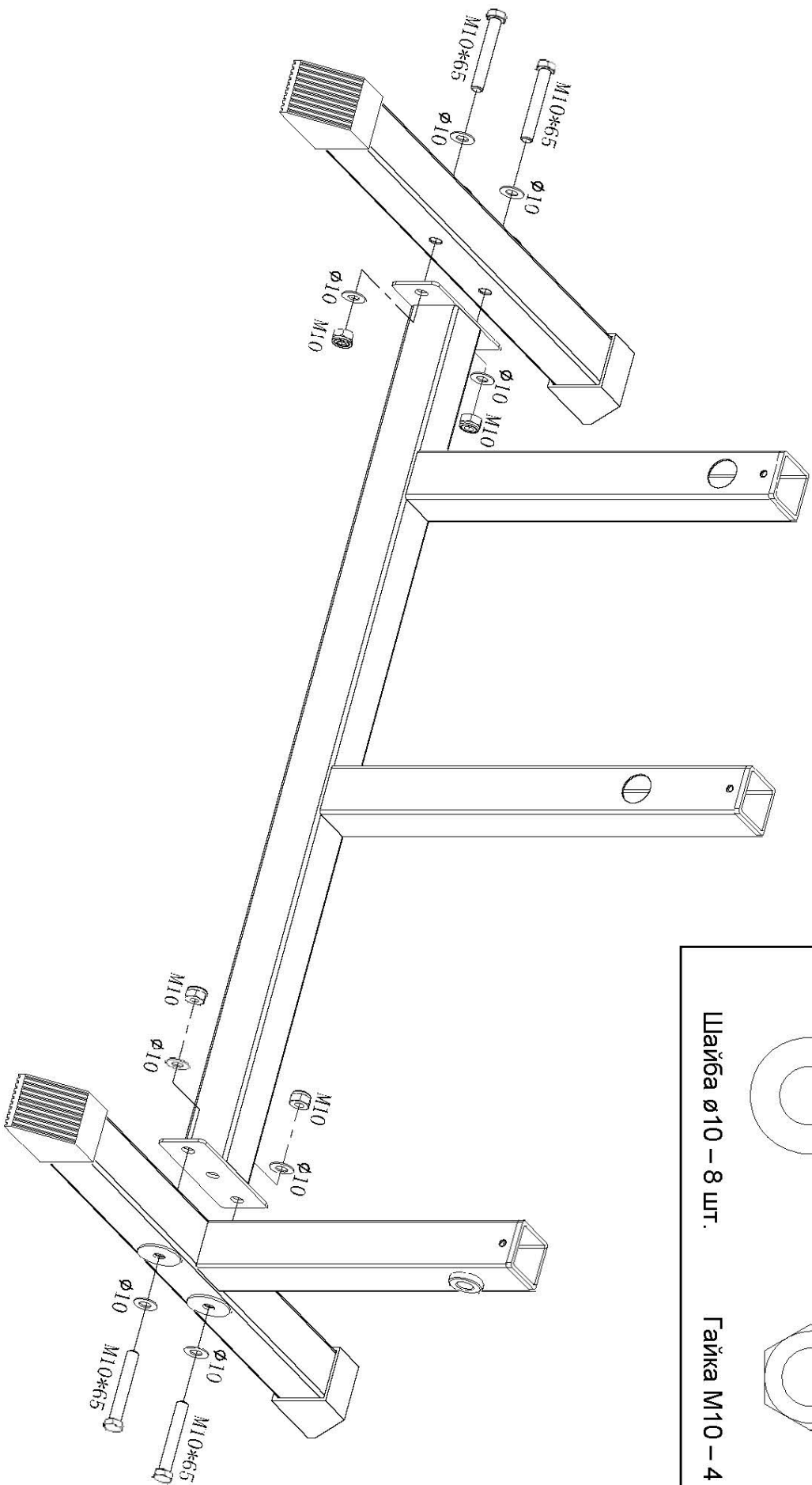

Болт M10x65 – 4 шт.

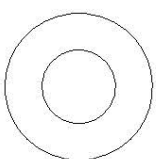

Шайба Ø10 – 8 шт.

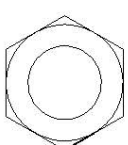

Гайка M10 – 4 шт.

ИНСТРУКЦИИ ПО СБОРКЕ

СБОРКА ОПОРНОЙ КОНСТРУКЦИИ

Шаг 1

1) Подсоедините задний стабилизатор (2) к главной раме (1) и закрепите его с помощью двух болтов M10x65 (13), четырёх шайб M10 (16) и двух гаек M10 (18).

2) Повторите вышеуказанные действия для крепления переднего стабилизатора.

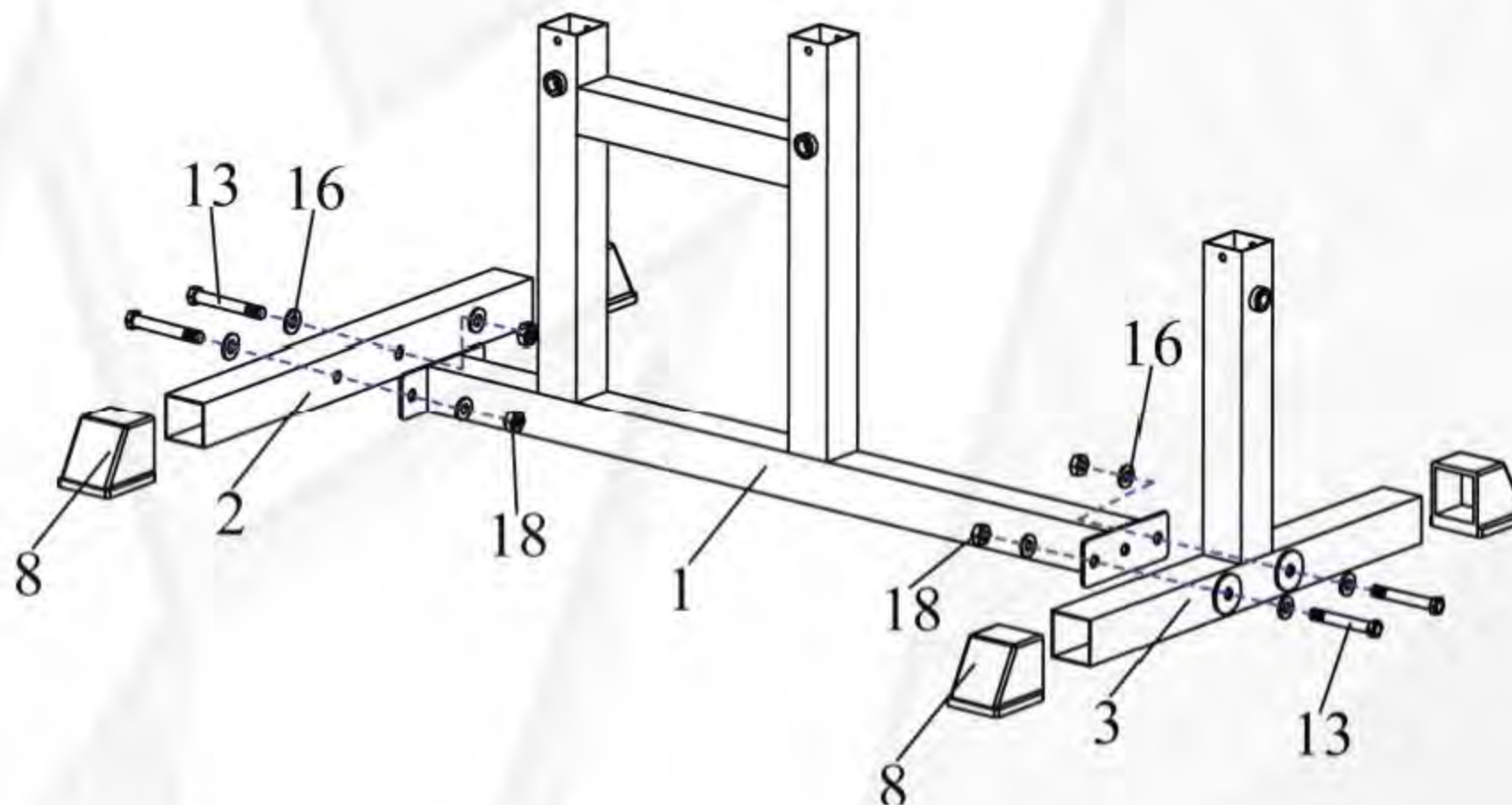

ИНСТРУКЦИИ ПО СБОРКЕ

УСТАНОВКА СИДЕНЬЯ И ОПОРНОЙ ТРУБКИ

Шаг 2

- 1) Вставьте раму сиденья (7) в главную раму (1), зафиксируйте конструкцию с помощью штифта (9). Установите сиденье (12) на раму (7), после чего закрепите его с помощью двух болтов M8x 20 (15) и двух шайб M8 (17).
- 2) Вставьте стойку (6) в главную раму (1), зафиксируйте конструкцию с помощью штифта (9). Прикрепите к стойке (6) смягчающую подкладку (11), используя четыре болта M8x20 (15) и четыре шайбы M8 (17).
- 3) Вставьте регулирующую стойку (4) в главную раму (1), зафиксируйте конструкцию с помощью штифта (9).
- 4) Прикрепите опорную трубку (5) к регулирующей стойке (4) с помощью двух болтов M10x60 (14), четырех шайб M10 (16) и двух гаек M10 (18).

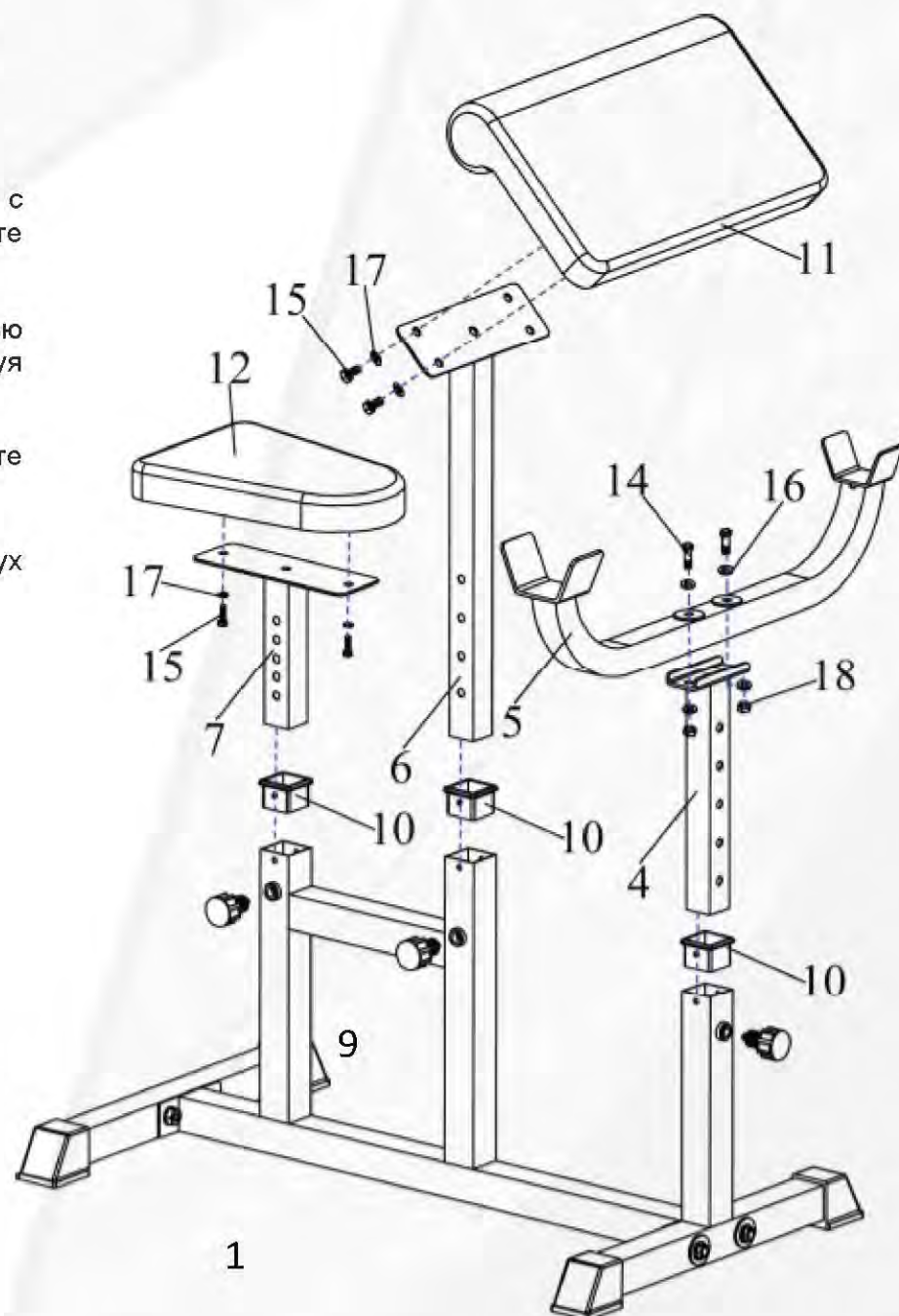

2

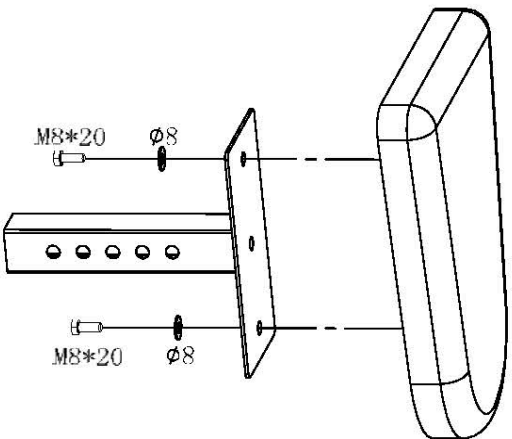
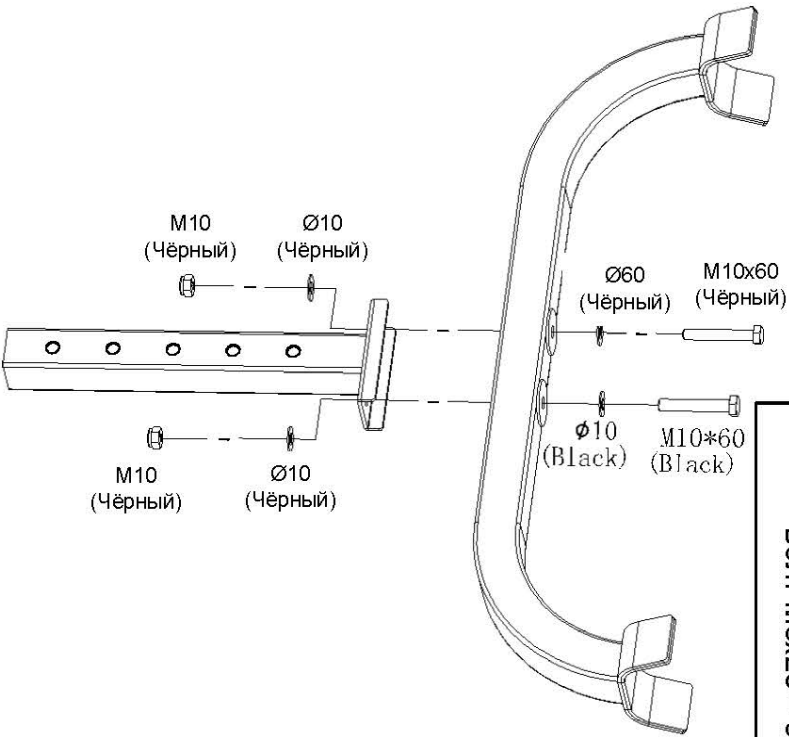
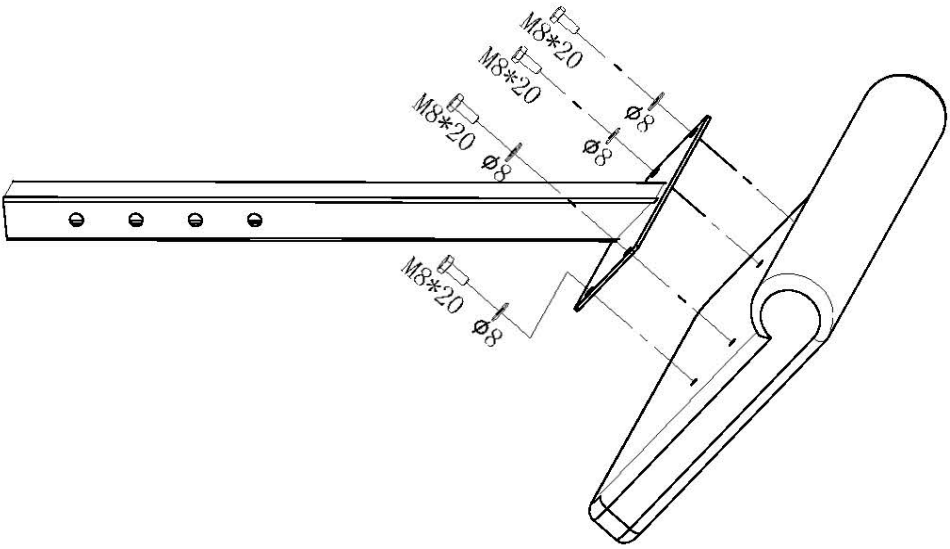

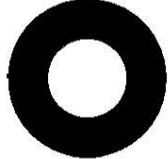
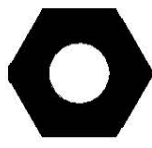
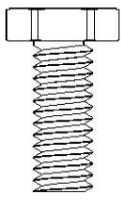
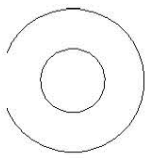
	Болт М10х60 – 2 шт.
	Шайба М10 – 4 шт.
	Гайка М10 – 2 шт.
	Болт М8х20 – 6 шт.
	Шайба ø8 – 6 шт.

3

