

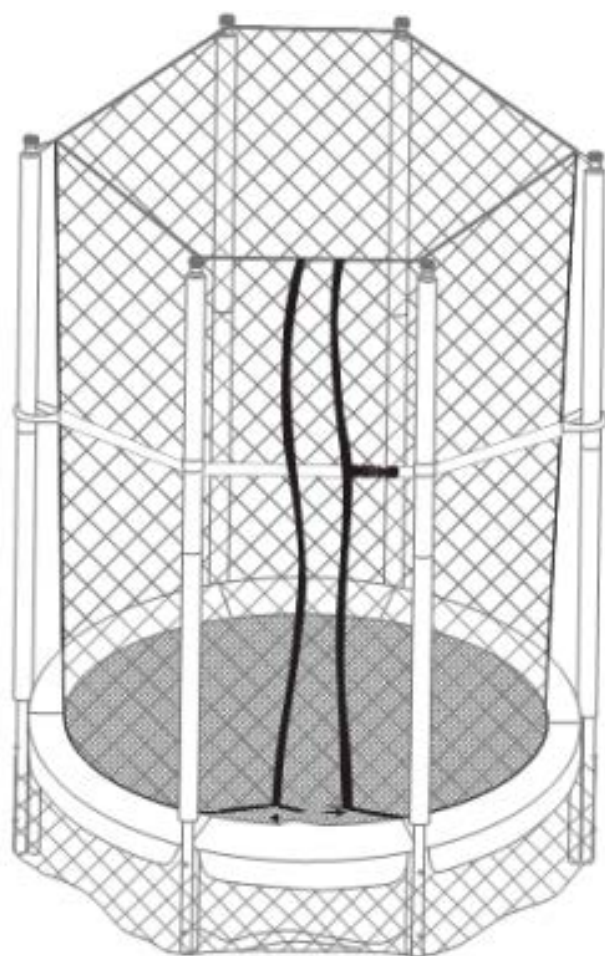

БАТУТ DFC

Артикул: 55INCH-JD-GP



РУКОВОДСТВО ПОЛЬЗОВАТЕЛЯ



Не выполняйте сальто на батуте! Приземление на шею или голову может привести к серьёзным травмам, параличу или смерти.



Разрешено использование батута только одним человеком! (максимально допустимый вес пользователя составляет 45 кг).



Запрещается использование батута при наличии каких-либо травм. В противном случае, это может привести к новым повреждениям.



Батут не рекомендован к использованию детьми младше 3-х лет.









Всегда снимайте любые ювелирные изделия и различные украшения перед прыжками на батуте.

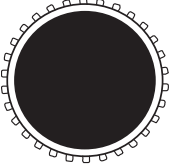

Использование батута при беременности допускается только с разрешения врача.

ПЕРЕЧЕНЬ ДЕТАЛЕЙ. ЧАСТЬ 1.

| №п/п | Изображение | Наименование | Кол-во |
|------|---|--|--------|
| 1 |  | Верхняя дуга | 6 шт. |
| 2 |  | Опора | 3 шт. |
| 3 |  | Нижняя стойка с поролоновой накладкой | 6 шт. |
| 5 |  | Верхняя стойка с поролоновой накладкой | 6 шт. |
| 7 |  | Мат для прыжков | 1 шт. |
| 8 |  | Защитный кожух с сеткой | 1 шт. |

ПЕРЕЧЕНЬ ДЕТАЛЕЙ. ЧАСТЬ 2.

| №п/п | Изображение | Наименование | Кол-во |
|------|---|----------------------|--------|
| 9 |  | Зажим | 30 шт. |
| 10 |  | Защитная сетка | 1 шт. |
| 11 |  | Трос | 1 шт. |
| 12 |  | Болт / Шайба / Гайка | 12 шт. |
| 13 |  | Шайба | 2 шт. |

Сборка рамы

ПЕРЕД ТЕМ, КАК НАЧАТЬ: Перед тем, как начать сборку батута, внимательно прочитайте все положения данного руководства. Для сборки батута требуется не менее двух взрослых. Во избежание повреждений во время сборки надевайте защитные очки и перчатки.

Шаг 1 – Сборка каркаса батута

- Соедините верхние дуги (1) в большой круг. Для того, чтобы скрепить детали, вставьте конец трубки с меньшим диаметром в отверстие другой трубки. Продолжайте повторять вышеуказанные действия до тех пор, пока все шесть составных частей не будут собраны в единую конструкцию (см. рисунок ниже).

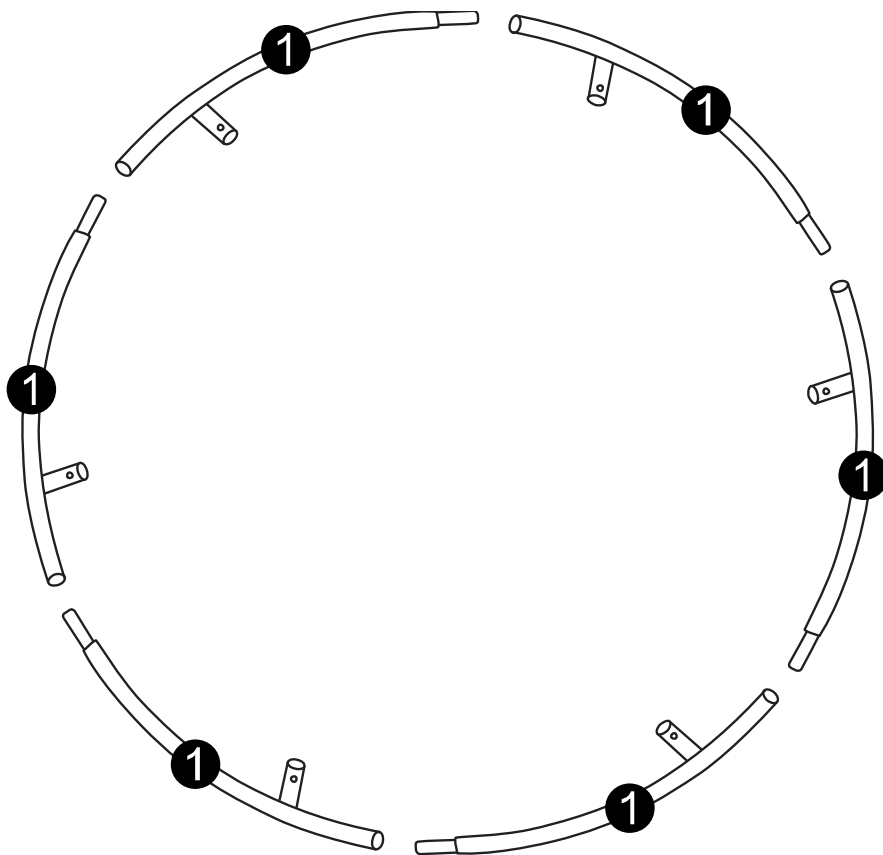

Шаг 2 – Крепление опорных ножек

- Прикрепите три опоры (2) к каркасу батута, полученному в результате шага №1. Для того, чтобы прикрепить опорные ножки и зафиксировать их положение, воспользуйтесь кнопками, расположенными на деталях, как показано ниже.

Примечание: Убедитесь, что отверстия на деталях совмещены и направлены наружу. Данное условие будет важно при дальнейшей сборке батута.

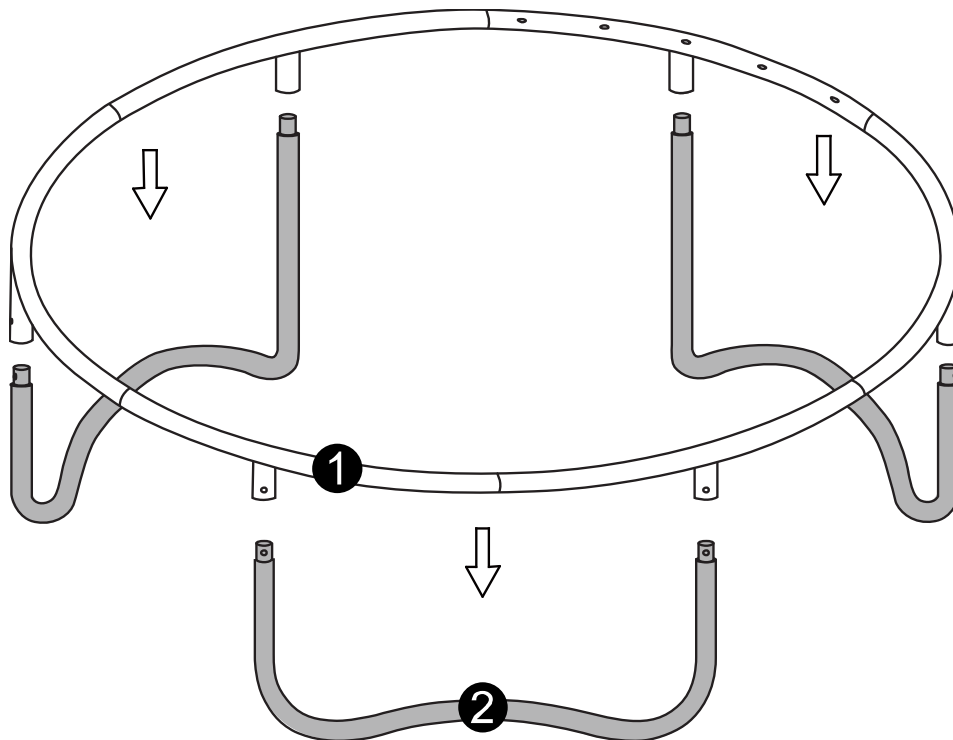

Установка мата для прыжков

Шаг 3 - Расположение мата

На данном этапе сборки Вам потребуется надеть защитные очки и перчатки, чтобы избежать повреждений, поскольку зажимы, используемые для крепления мата, должны быть сильно натянуты, и при недостаточно надёжном креплении, они могут отскочить в Вас.

- Расположите мат (7) по центру собранного Вами каркаса, как показано на рисунке ниже.

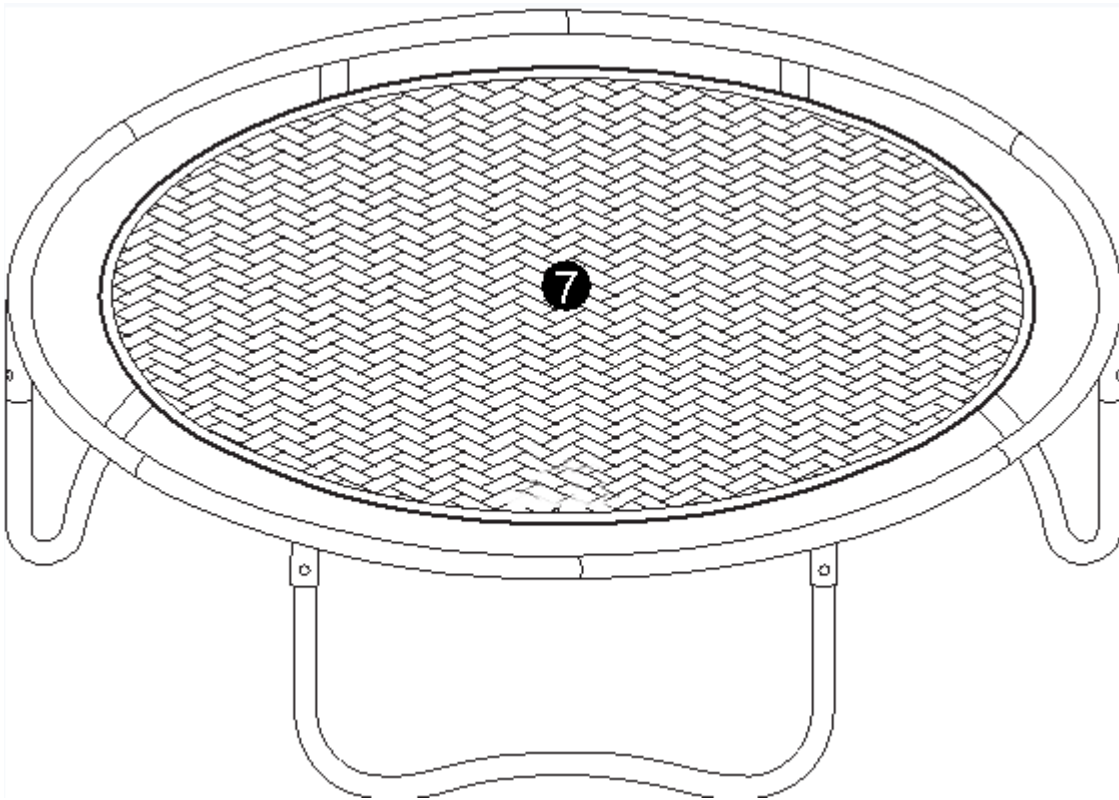

Шаг 4 – Крепление мата

В результате мат должен выглядеть следующим образом:

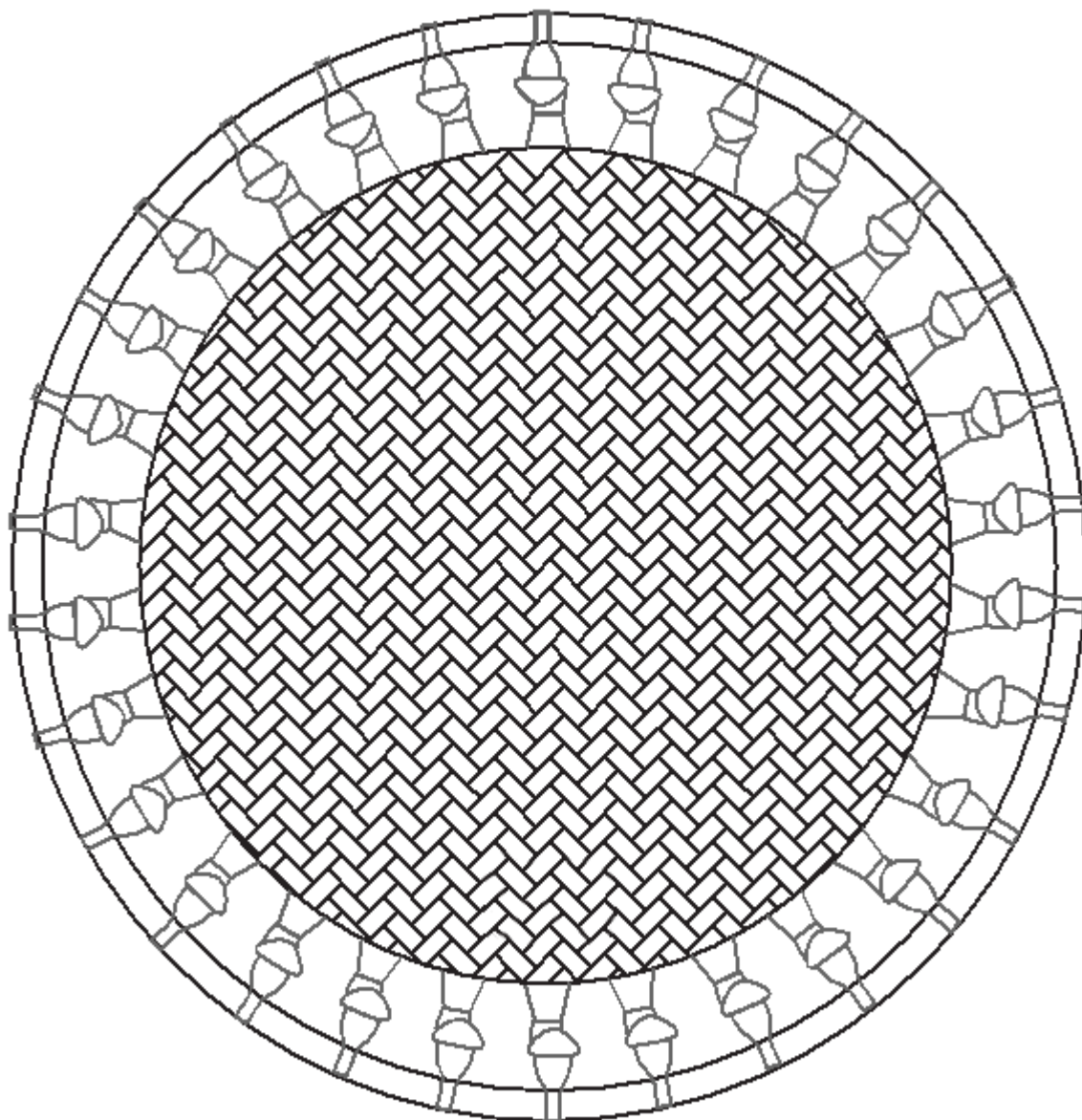

Сборка опорных стоек

Шаг 5 – Установка нижних стоек

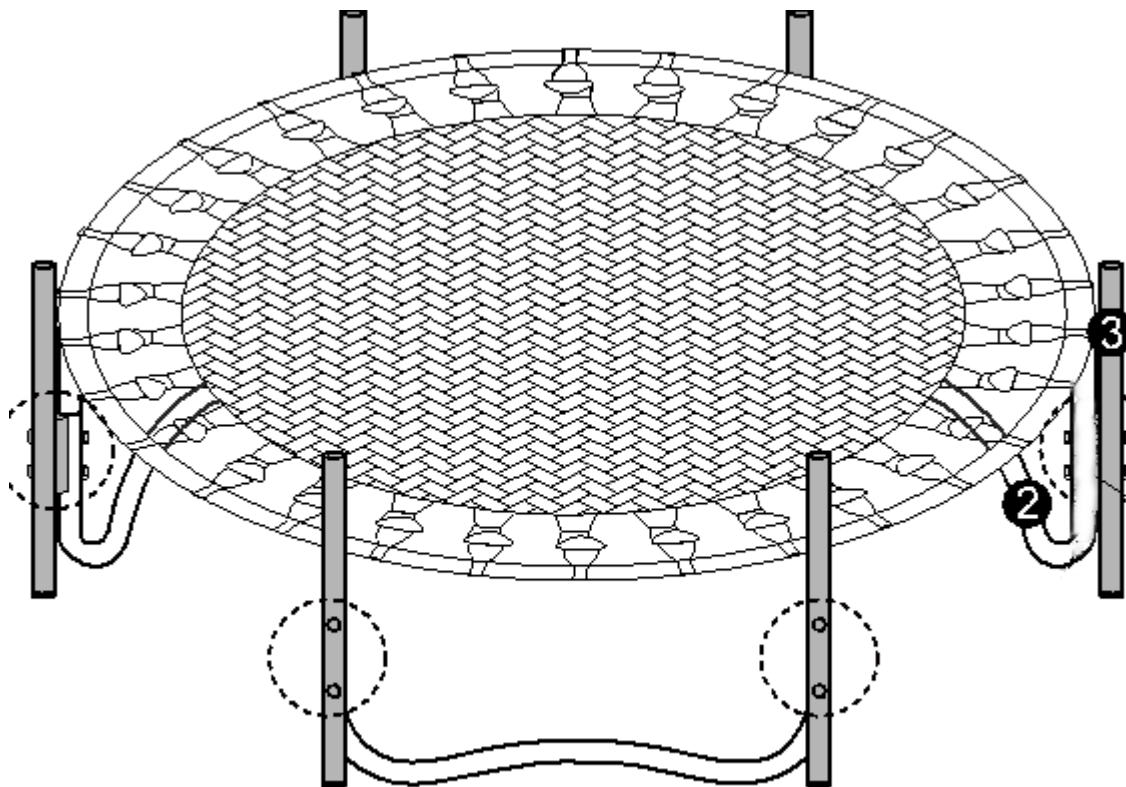

Шаг 6 – Крепление защитного кожуха

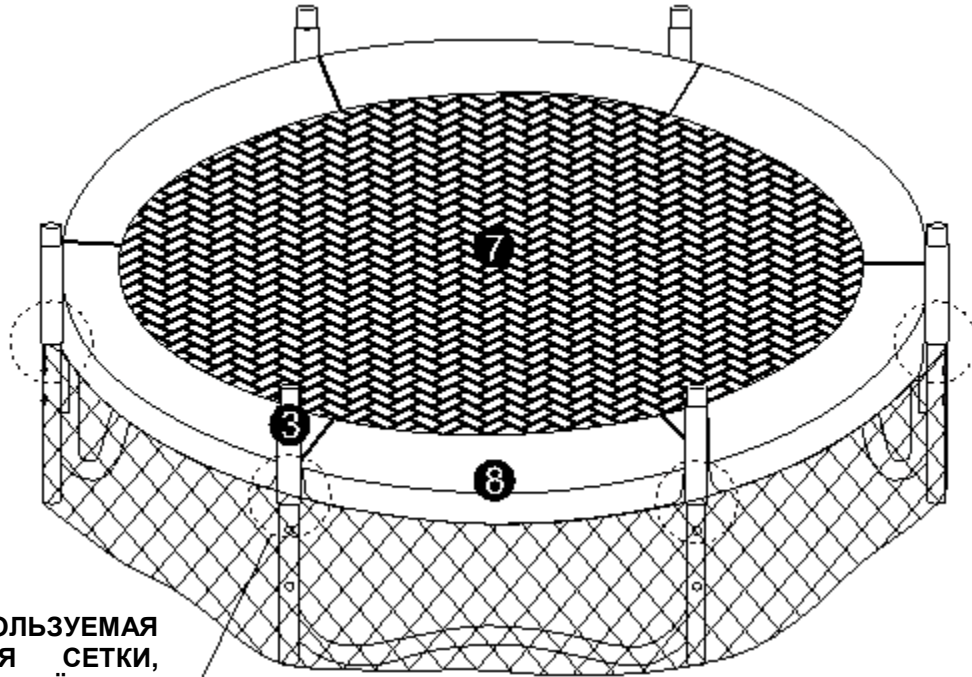

ЗАСТЕЖКА, ИСПОЛЬЗУЕМАЯ
ДЛЯ КРЕПЛЕНИЯ СЕТКИ,
ДОЛЖНЫ БЫТЬ ОБЁРНУТА
ВОКРУГ СТОЙКИ

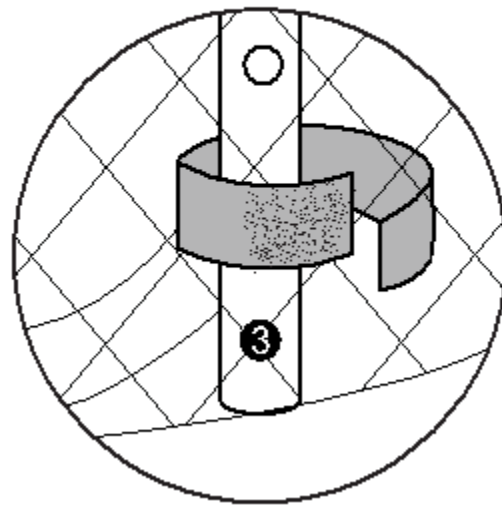
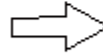
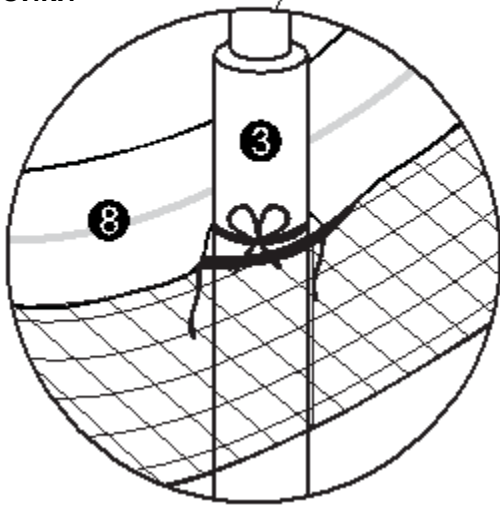

Шаг 7 – Установка верхних стоек

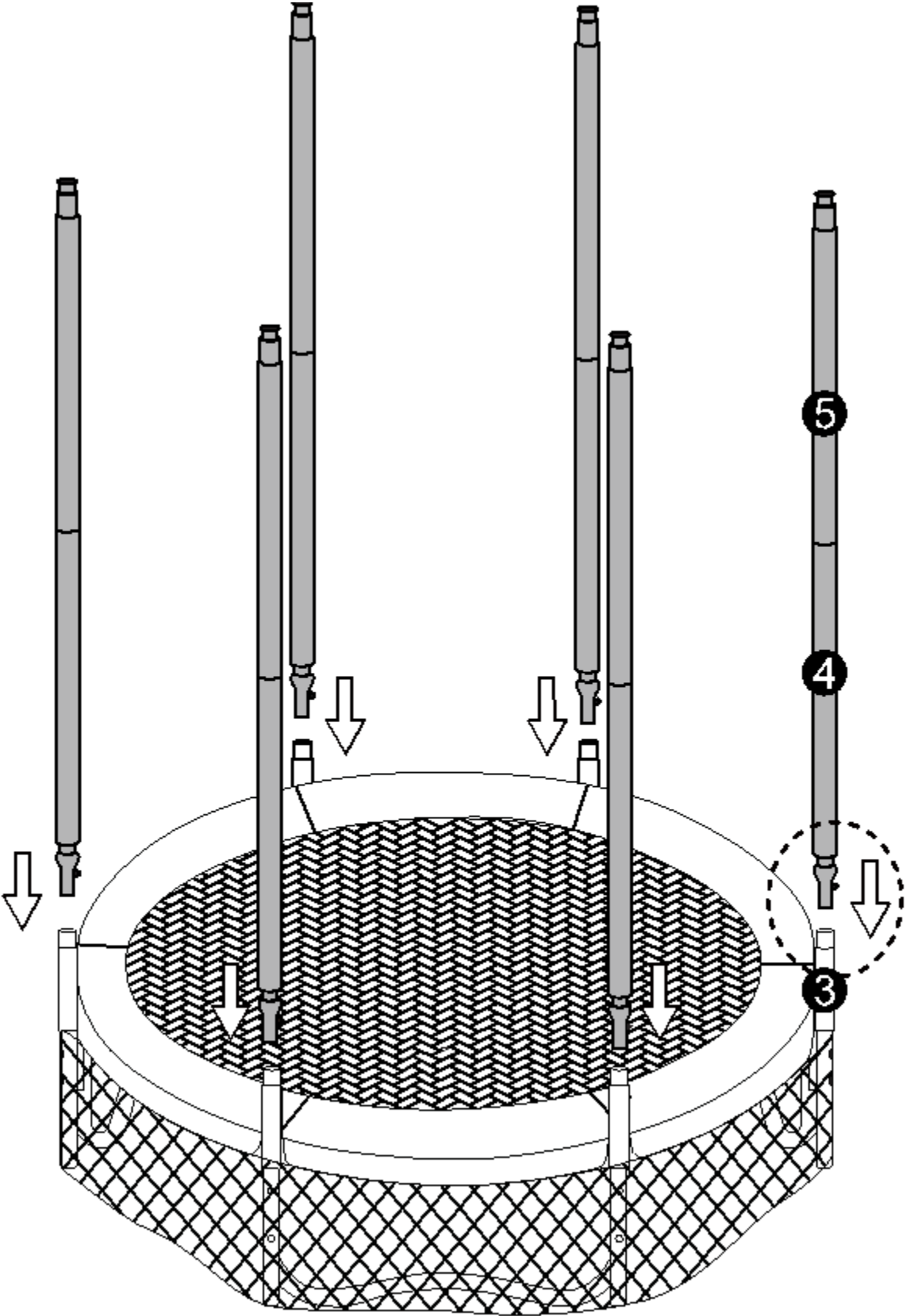

Шаг 8 - Установка защитной сетки

- В верхней части защитной сетки (10) расположены небольшие крючки, которые необходимы для крепления сетки на стойках. Зацепите данные крючки за верхнюю часть стоек. При этом нижняя часть сетки должна просто свисать.
- Натяните защитную сетку и закрепите её на стойках и каркасе батута при помощи застёжек, как показано на рисунке ниже.

ВАЖНО: Во время крепления защитной сетки обратите внимание, где будет находиться вход на батут, поскольку пользователь, заходя на батут, должен видеть предупреждающие надписи, расположенные на мате.

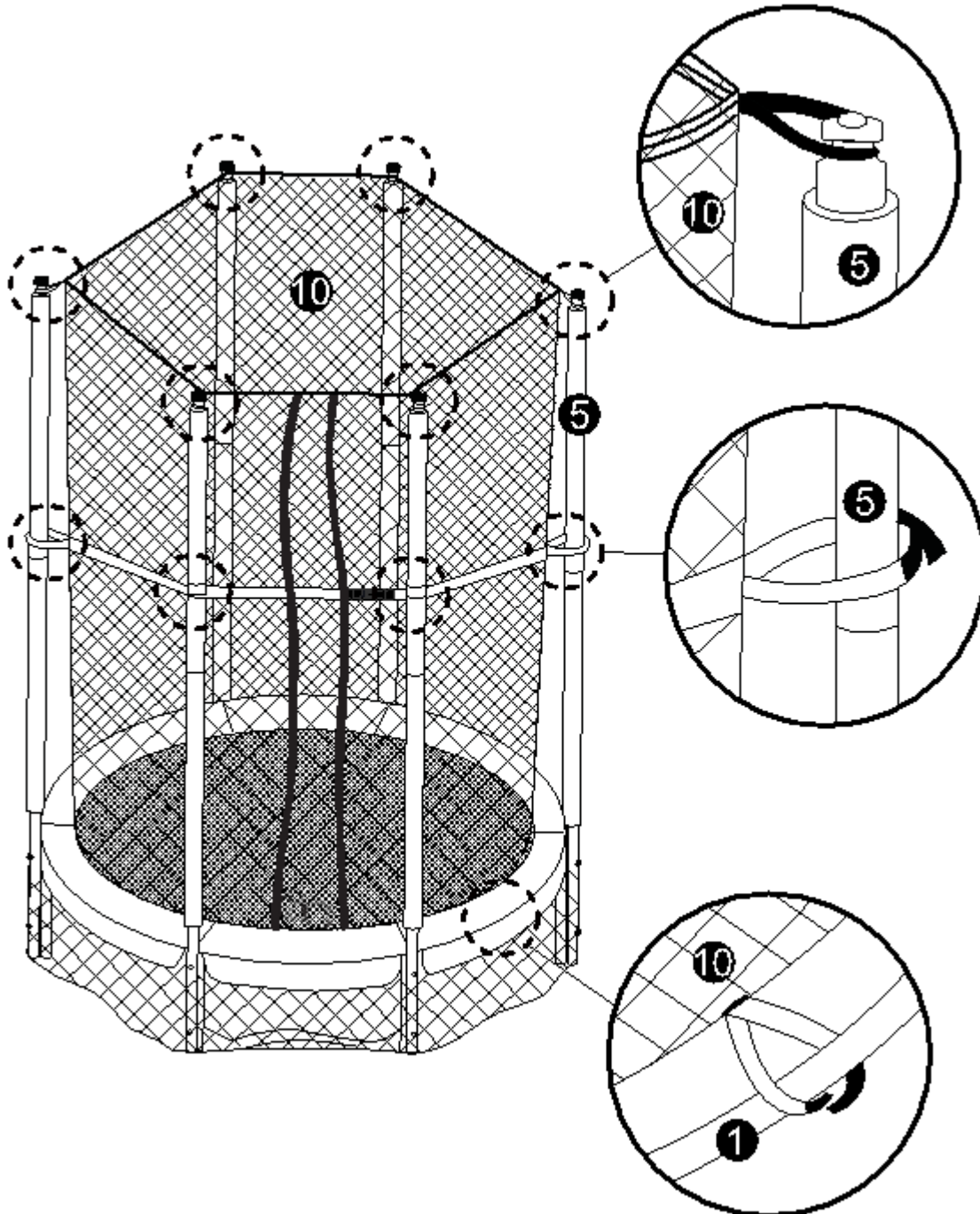

Шаг 9 - Крепление защитной сетки к мату

- Закрепите нижнюю часть защитной сетки при помощи троса (11). Привяжите один конец троса к мату, а затем протяните трос по краю сетки, таким образом, как это показано на рисунке ниже (в увеличенном масштабе). В результате трос должен быть протянут по всему каркасу батута, после чего Вам потребуется связать два конца троса.

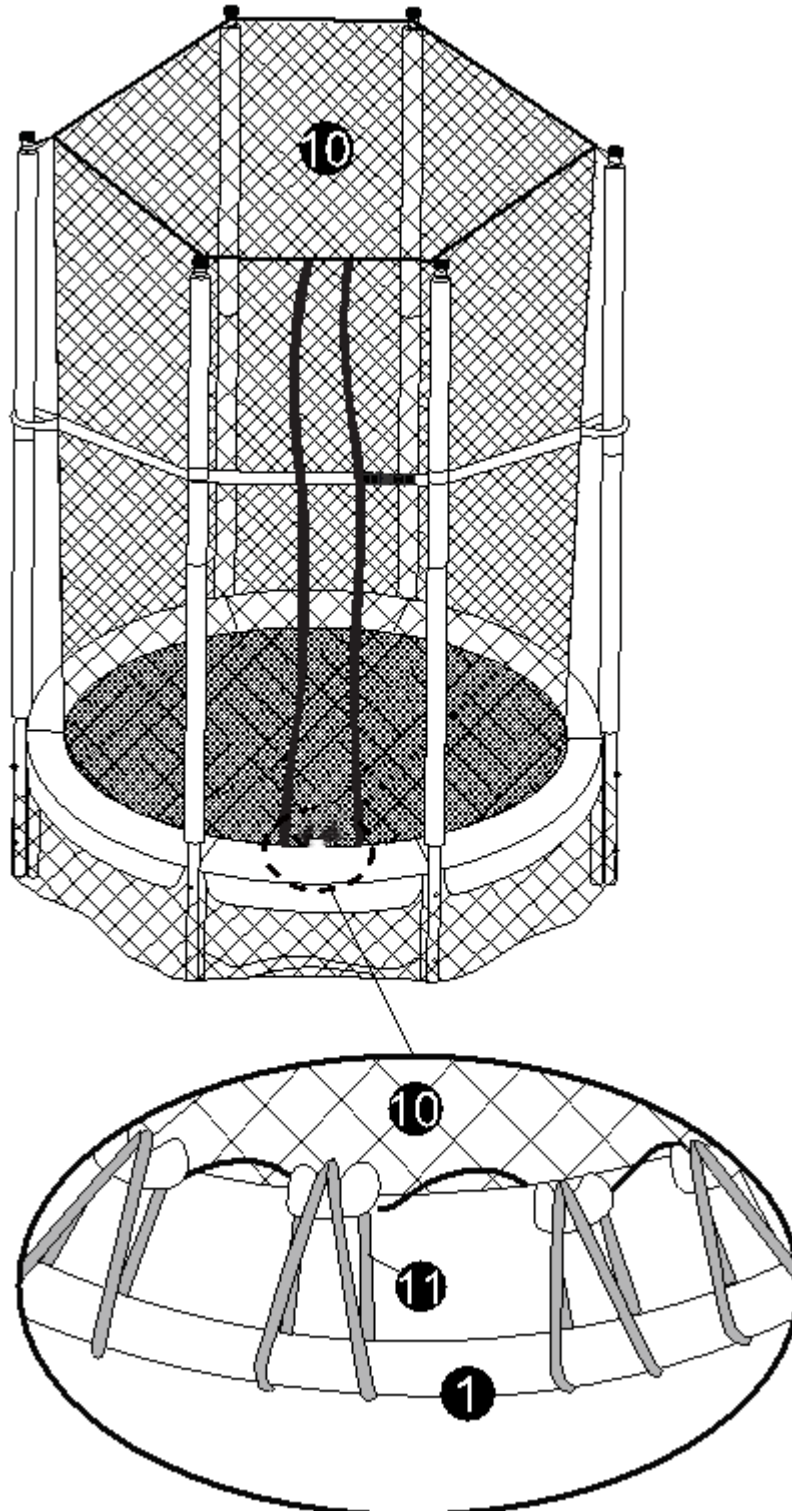

Шаг 10 – Заход на батут/выход с него

- Заходите на батут и выходите с него только через специальное отверстие, расположенное на защитной сетке.
- Перед эксплуатацией батута убедитесь, что все застёжки и зажимы, используемые для фиксации батута, надёжно закреплены. Регулярно проводите осмотр батута, чтобы избежать несчастного случая.

